



Deliberazione N. 11

DELIBERAZIONE DELLA GIUNTA COMUNALE

Oggetto: Approvazione progetto definitivo dei lavori di manutenzione straordinaria per messa in sicurezza della Ciminiera di via Alberto Da Giussano.

L'anno duemilaventitre, addì ventisei del mese di gennaio alle ore 17:30 nella sala delle adunanze.

Previa l'osservanza di tutte le formalità prescritte dalla legislazione amministrativa speciale circa il funzionamento degli organi di governo, nonché dal vigente statuto comunale, sono stati oggi convocati in sede deliberante i componenti della Giunta comunale.

All'appello risultano:

	Presente	Assente
Vezzoli Cristian	X	
Cortesi Gabriele	X	
Gotti Antonella	X	
Volpi Giampaolo	X	
Cremonini Gila	X	
Donati Dimitri	X	
Totale	6	

Partecipa il Segretario Generale Alberto Bignone, che sovrintende alla redazione del presente verbale.

Essendo legale il numero degli intervenuti, Cristian Vezzoli - Sindaco - assume la presidenza e dichiara aperta la seduta per la trattazione dell'oggetto sopra indicato.

Decisione

La Giunta comunale, all'unanimità, approva il progetto definitivo¹ dei lavori di "manutenzione straordinaria per messa in sicurezza della Ciminiera in via Alberto da Giussano", predisposto dai progettisti arch. Lorenzo Redolfi e ing. Davide Arrigoni, depositato in data 26.01.2023, prot. n. 3881 e così composto:

- Relazione Tecnica;
- Tav. E01 Stato di fatto;
- Tav. E02 Progetto 01;
- Tav. E03 Progetto 02;
- Computo Metrico Estimativo;
- Elenco Prezzi;
- Quadro Economico;
- Dichiarazione - non applicabilità dell'art. 90 del D. Lgs. n° 81/2008 presenza di una unica impresa in cantiere.

La presente deliberazione è dichiarata immediatamente eseguibile, al fine di procedere con l'affido delle opere finalizzate alla messa in sicurezza del manufatto.

Motivazione

Con nota protocollata al n. 55663 del 05.12.2022 la Soprintendenza archeologica belle arti e paesaggio per le province di Bergamo e Brescia ha inviato parere favorevole con prescrizioni, per l'intervento in argomento. Avendo recepito tali prescrizioni è ora possibile procedere con l'approvazione del progetto definitivo delle opere di manutenzione straordinaria per messa in sicurezza della Ciminiera in via Alberto da Giussano, quale fase propedeutica alla procedura di affido dei lavori.

Altre informazioni

Il progetto definitivo in argomento prevede una spesa complessiva di euro 88.863,56 così come meglio esplicitato nel seguente quadro economico:

A) Somme a base d'appalto	€ 65.034,49
	(di cui € 2.084,93 per oneri sicurezza)
B) Somme a disposizione dell'amministrazione	
- Imprevisti	€ 3.147,48
- Spese tecniche	€ 5.000,00
- Contributo Anac	€ 30,00
- IVA sui lavori 22%	€ 13.848,50
- IVA su oneri sicurezza	€ 458,68
- Iva e cassa su spese tecniche	€ 1.344,00
Totale somme a disposizione	€ 23.829,07

Totale complessivo	€ 88.863,56

¹ Ai sensi dell'art. 23 comma 3 bis del D.Lgs 50/2016

Il progetto definitivo è stato verificato dal servizio Lavori pubblici e manutenzioni e validato dal responsabile unico procedimento in data 26.01.2023, con verbale protocollato al n.3883 del 26.01.2023.

Le spese tecniche riferite all'intervento sono già state impegnate con precedente determina dirigenziale².

Il Codice Unico di Progetto CUP assegnato all'intervento è E47H20001570004.

Tutti i documenti del progetto sono scaricabili dal sito dell'Ente dalla pagina "progetti opere pubbliche" contenuta nella sottosezione "opere pubbliche" della sezione "amministrazione trasparente".

² Determina n. 925 del 23.11.2020.



Deliberazione di Giunta Comunale n. 11 del 26/01/2023

PARERI PREVENTIVI SULLA PROPOSTA

PARERE DI REGOLARITA' TECNICA

Il sottoscritto Domenico Leo, nella sua qualità di dirigente, ai sensi dell'art. 49 – comma 1 – del decreto legislativo 18 agosto 2000 n. 267, esprime il proprio parere favorevole sulla sola regolarità tecnica.

Addì, 26 gennaio 2023

Il dirigente

Domenico Leo

Documento prodotto in originale informatico e firmato digitalmente ai sensi dell'art. 20 del "Codice dell'amministrazione digitale" (D.Lgs. 82/2005).

PARERE DI REGOLARITA' CONTABILE

La sottoscritta Nicoletta Bordogna, nella sua qualità di dirigente dei servizi finanziari, ai sensi dell'art. 49 – comma 1 – del decreto legislativo 18 agosto 2000 n. 267, esprime il proprio parere favorevole sulla sola regolarità contabile.

Addì, 26 gennaio 2023

Il dirigente

Nicoletta Bordogna

Documento prodotto in originale informatico e firmato digitalmente ai sensi dell'art. 20 del "Codice dell'amministrazione digitale" (D.Lgs. 82/2005).

Comune di

SERiate

Oggetto

Ex ciminiera
Via Alberto da Giussano
Seriate

Committente

COMUNE DI SERiate
Piazza A. Alebardi, 1
24068 Seriate

**Progetto Definitivo per
opere di manutenzione
straordinaria per la
messa in sicurezza
Relazione Tecnica e
strutturale**

Data :

gennaio 2023

I sottoscritti

- Redolfi arch. Lorenzo (cf RDLLNZ68E30I628V) ordine architetti di BG n.1451, quale legale rappresentante di "Esprit Architettura Architetti Associati" (p.iva 03635760162) con sede in Bergamo (BG) via G.B. Moroni n. 310

- Arrigoni ing. Davide (cf RRGDVD68P16A794D) ordine ingegneri di BG n.2238, (p.iva 02513420162) con sede in Bergamo (BG) via Borgo Palazzo n. 116/b

in qualità di tecnici incaricati dal Comune di Seriate, hanno effettuato un sopralluogo per verificare lo stato della ex ciminiera esistente sita a Seriate in via Alberto da Giussano.

La ciminiera ha un'altezza di 28 m. e presenta una pianta circolare che va rastremandosi con l'aumentare della quota. Il diametro massimo registrato alla base della ciminiera è di 287 cm., il diametro minimo risulta essere di 1,96 cm. Le strutture verticali sono costituite tutte da mattoni pieni e malta di calce costituita da due paramenti concentrici, quello più esterno è spesso 18 cm., mentre quello più interno risulta di 15 cm. Questi due paramenti sono collegati da otto nervature radiali sempre in mattoni, di spessore di 12 cm.

In data 28 giugno 2022, durante un temporale, la ciminiera è stata colpita da un fulmine. Il manufatto, precedentemente già oggetto di interventi e transennamenti per pericolo di crolli, è stato nuovamente transennato in quanto il fulmine ha causato la caduta di alcuni mattoni e ha provocato nuove fessurazioni.

Sulla sommità della ciminiera (fotografie n. 1 e n. 2) è possibile notare la mancanza di alcuni mattoni, caduti a causa del fulmine.



Fotografia 1



Fotografia 2

È necessario inoltre evidenziare che lungo la ciminiera, per un tratto della sua altezza, si sono formate delle fessure verticali, ben visibili anche dal piano stradale (fotografie n. 3 e n. 4).



Fotografia 3



Fotografia 4

Durante questi mesi, a causa delle intemperie e degli eventi atmosferici ai quali l'ex-ciminiera è stata sottoposta, il quadro generale strutturale del fabbricato è andato via via peggiorando, aumentando la possibilità di eventuali ulteriori distaccamenti e crolli.

Pertanto, dopo aver effettuato sopralluoghi per verificare il degrado strutturale del manufatto, e al fine di porre in sicurezza sia la ciminiera stessa che le cose e le persone che potrebbero trovarsi nelle aree viciniori, i sottoscritti ing. Davide Arrigoni e arch. Lorenzo Redolfi

DICHIARANO

che è necessario mettere al più presto l'ex-ciminiera sita a Seriate in via Alberto da Giussano in condizioni di sicurezza strutturale.

L'intervento indicato, che è l'oggetto di questa progettazione definitiva (concordata con la Soprintendenza Belle Arti e Paesaggio provincie Brescia Bergamo), è lo smontaggio di parte della ciminiera fino ad arrivare a quota di sicurezza individuata ad un'altezza di circa 12ml.

Lo smontaggio prevede la rimozione delle murature in laterizio con lo smaltimento della maggior parte del materiale e l'accantonamento di parte dello stesso per un possibile riutilizzo in una fase successiva di restauro
In fede,

Redolfi Lorenzo

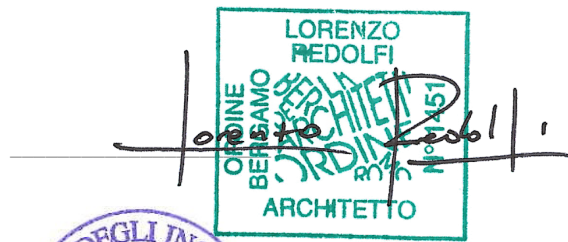

Arrigoni Davide



Bergamo, li 10 gennaio 2023

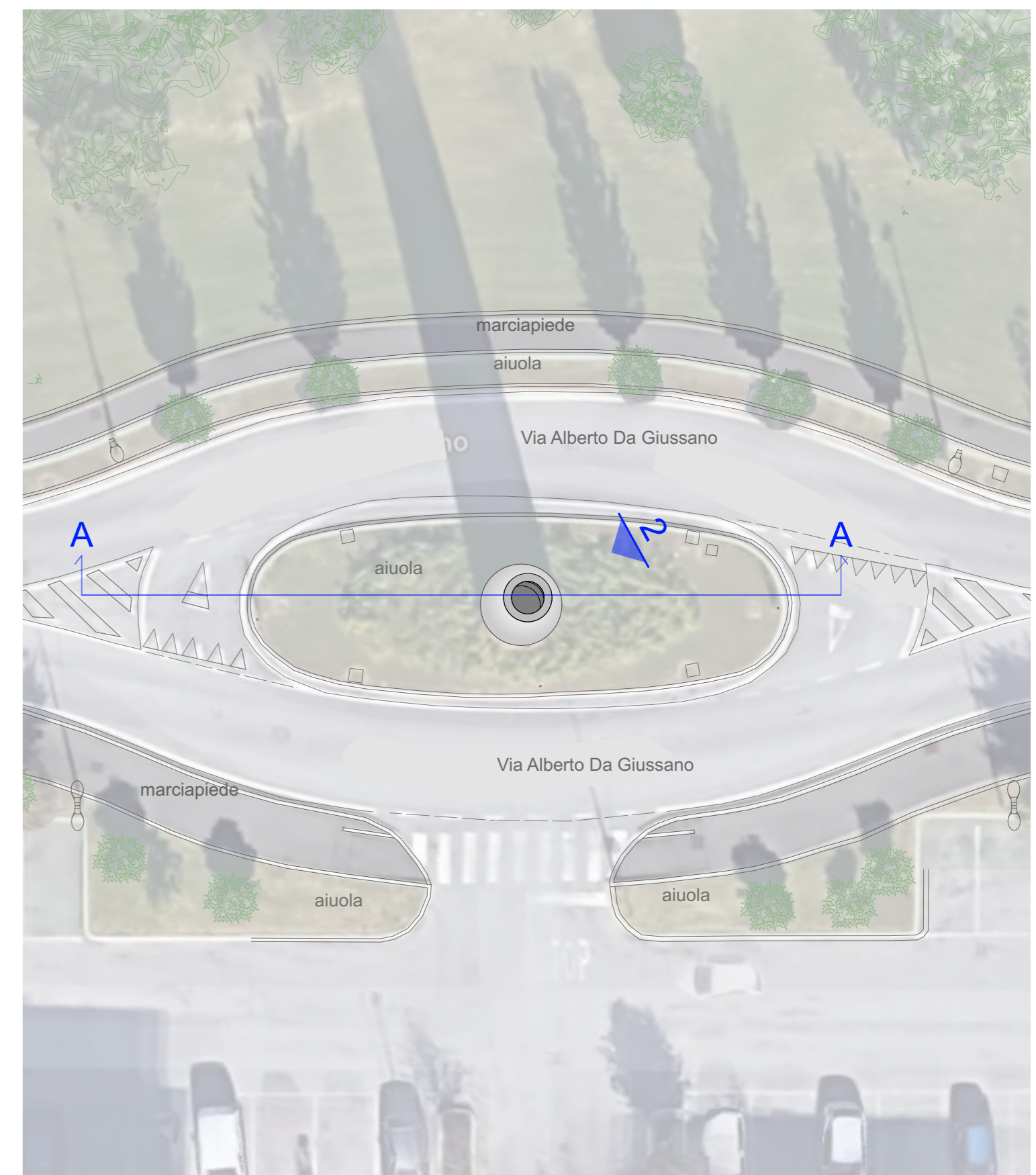
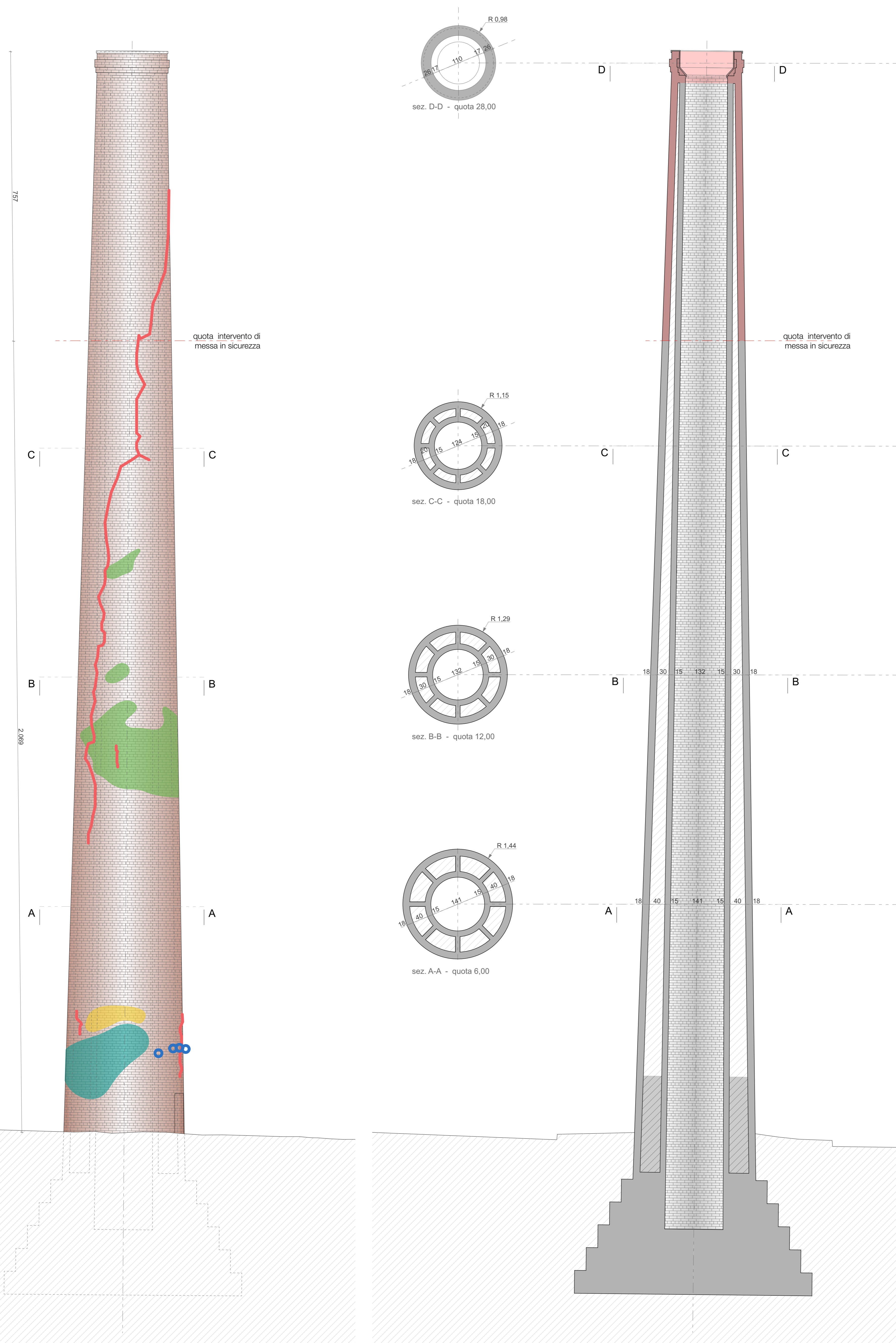

PLANIMETRIA 1:200

Tavola	Codice identificativo	Data di stampa	Commessa
E01	E.00	12/01/2023	413-01-20
Titolo tavola STATO DI FATTO Oggetto PROSPETTO, SEZIONE, PLANIMETRIA			
Scala 1:50			
Committente Comune di Seriate Piazza A. Aleardi, 1 - 24068 - Seriate (BG)			
Progetto PROGETTO DEFINITIVO - Opere di Manutenzione Straordinaria per messa in sicurezza DEMOLIZIONE CIMINIERA Via Alberto da Giussano - 24068 - Seriate (BG)			
Pratica 413-01-20			
esprit architettura architetti associati <small>enricocaribazzani pastrocabirini stefanocamolesse lorenzoredolfi</small> <small>Via G. B. Moore, 310 - 24127 - Bergamo, Italia</small> <small>tel. +39 035 2303266 Fax +39 035 2303268</small> <small>e-mail: info@espritarchitettura.com web: www.espritarchitettura.com</small>		ing. arrigoni davide <small>Via Petrucci Luigi, 14 - 24125 Bergamo</small> <small>tel. 035 305092</small> <small>e-mail: davide@studioarrigoni.net</small>	
Progetto	Direzione lavori	Elaborato	Approvato
architetto Lorenzo Redolfi	-	LR	
<small>/Volumes/espr/Lavori/Comune Seriate/Ciminiera/D Fase 4 demoliz parziale/04 Progetto/Elaborati Grafici/PLNPE - 4*FASE Demolizione Ottobre 2022.pln</small>			

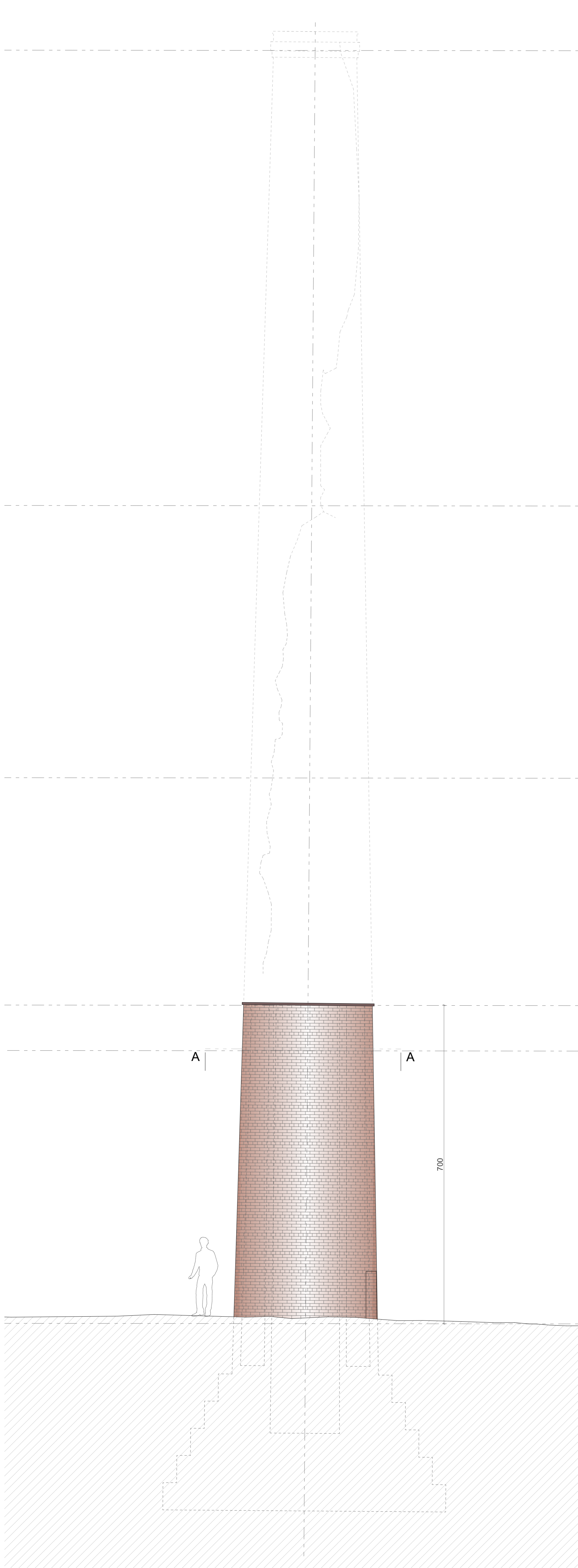

PROSPETTO

1:50

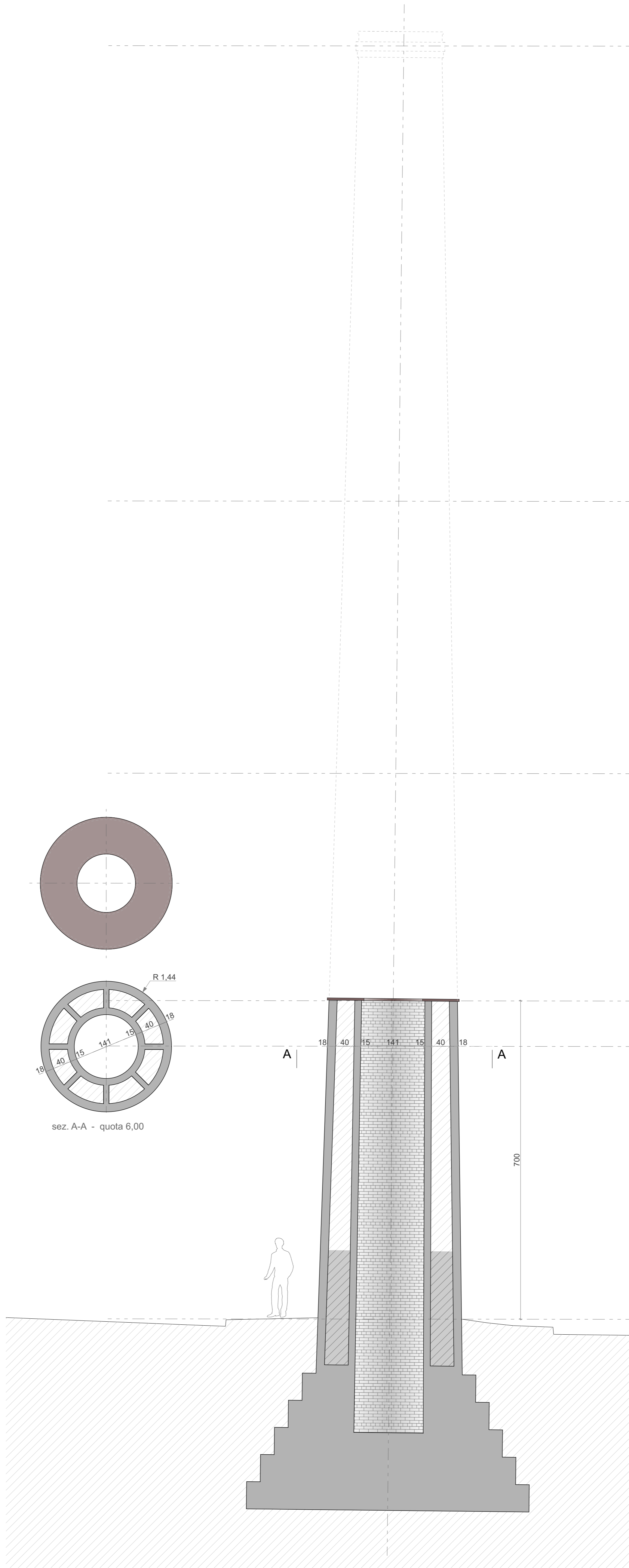

SEZIONE

1:50

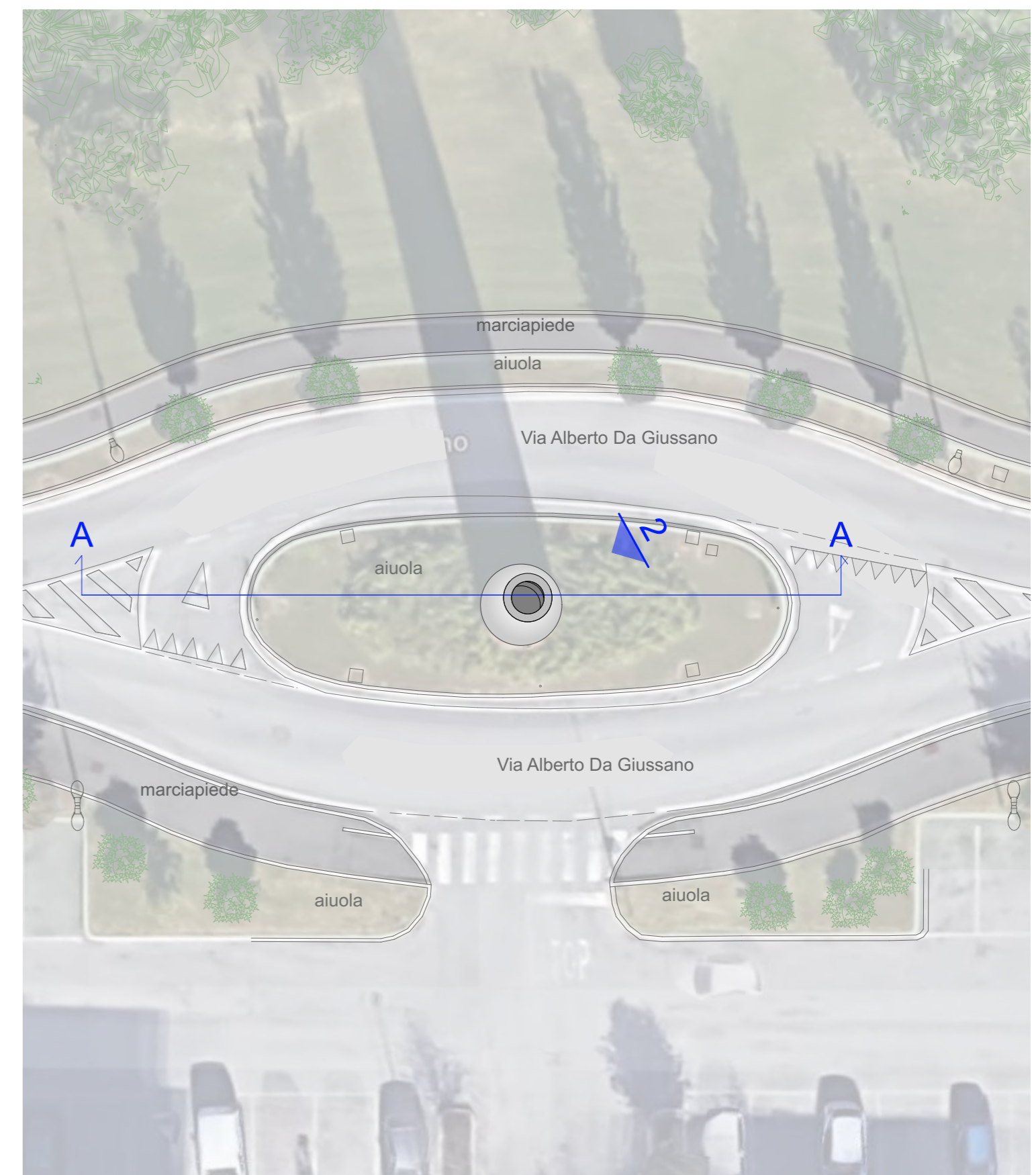
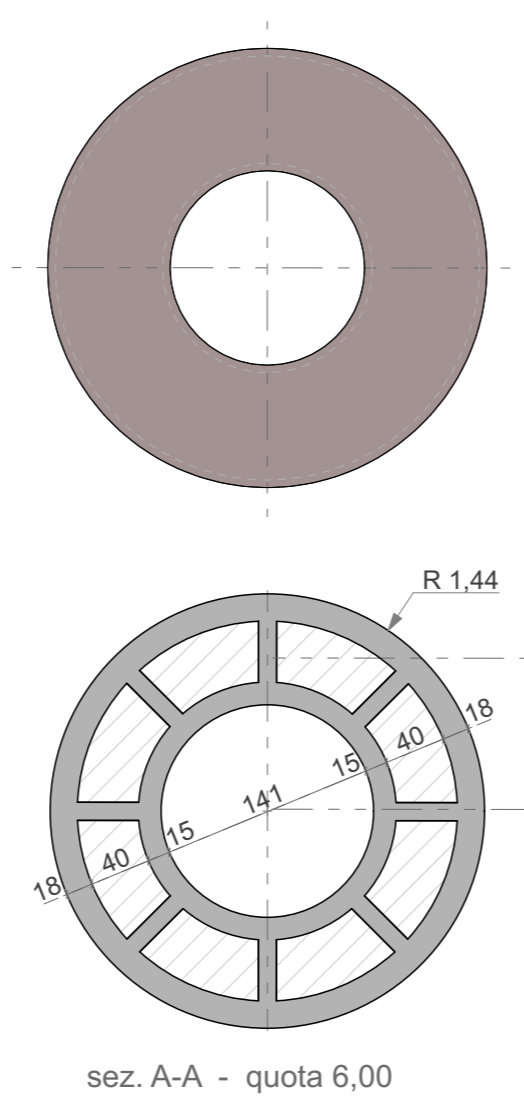

PLANIMETRIA

1:200

Tavola	Codice identificativo	Data di stampa	Commessa
E02	E.00	12/01/2023	413-01-20
Titolo tavola PROGETTO 01 Oggetto PLANIMETRIA, SEZIONE, PROSPETTO			
Scala 1:50			
Committente Comune di Seriate Piazza A. Alebardi, 1 - 24068 - Seriate (BG)			
Progetto PROGETTO DEFINITIVO - Opere di Manutenzione Straordinaria per messa in sicurezza DEMOLIZIONE CIMINIERA Via Alberto da Giussano - 24068 - Seriate (BG)			
Pratica 413-01-20			
esprit architettura architetti associati <small>enricocaribazzani pastrocabini stefanocamolesse lorenzoredolfi</small> <small>Via G. B. Moroni, 310 - 24127 - Bergamo, Italia</small> <small>tel. +39 035 2302366 Fax +39 035 2302367</small> <small>e-mail: info@espritchitettura.com web: www.espritchitettura.com</small>			ing. arrigoni davide <small>Via Petrucci Luigi, 14 - 24125 Bergamo</small> <small>tel. 035 305092</small> <small>e-mail: davide@studioarrigoni.net</small>
Progetto	Direzione lavori	Elaborato	Approvato
architetto Lorenzo Redolfi	-	LR	
<small>/Volumes/espritchitettura/Comune Seriate/Ciminiera/0 Fase 4 demoliz parziale/04 Progetto/Elaborati Grafici/PL/NPE - 4*FASE Demolizione Ottobre 2022.pln</small>			

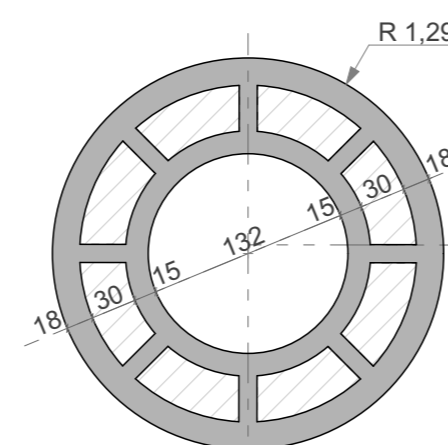
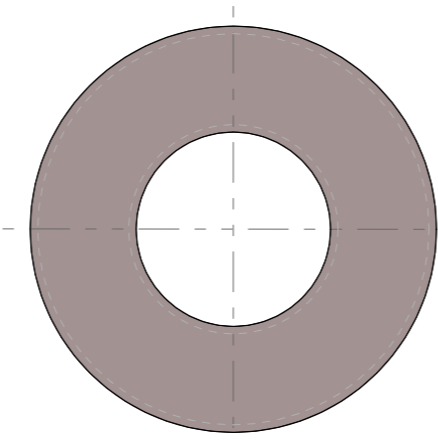
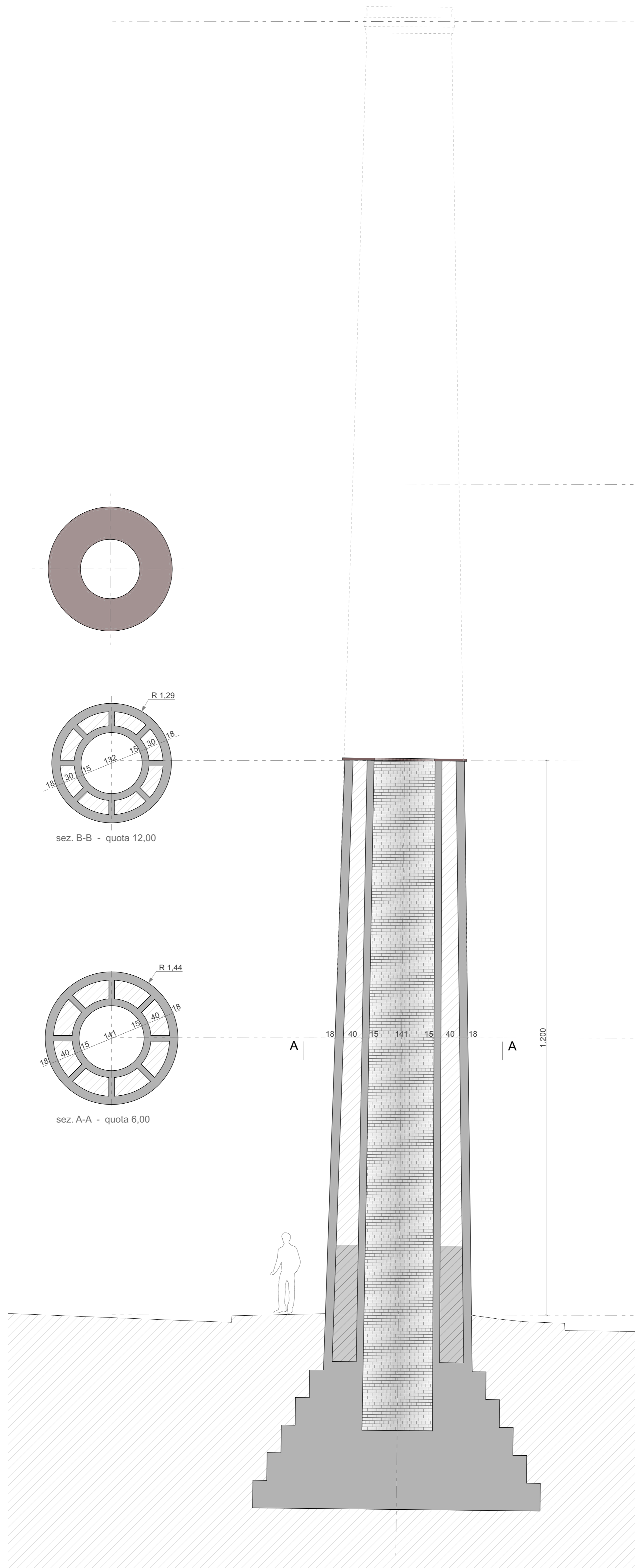
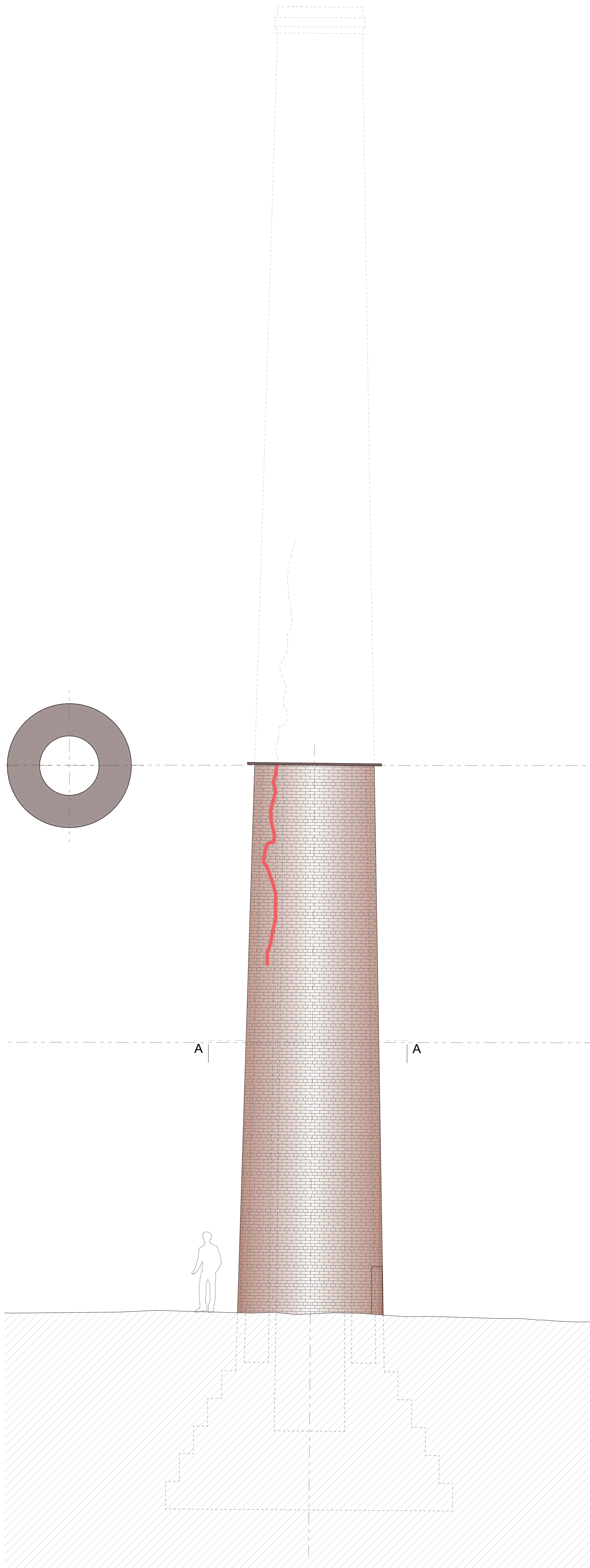

sez. B-B - quota 12,00

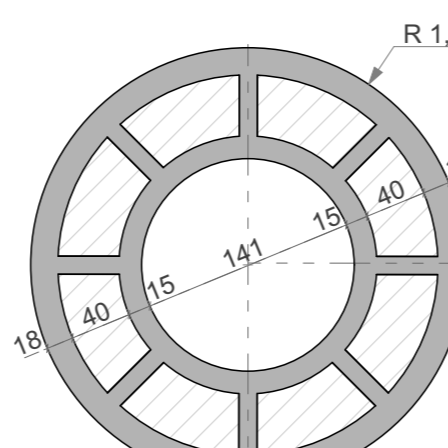

sez. A-A - quota 6,00

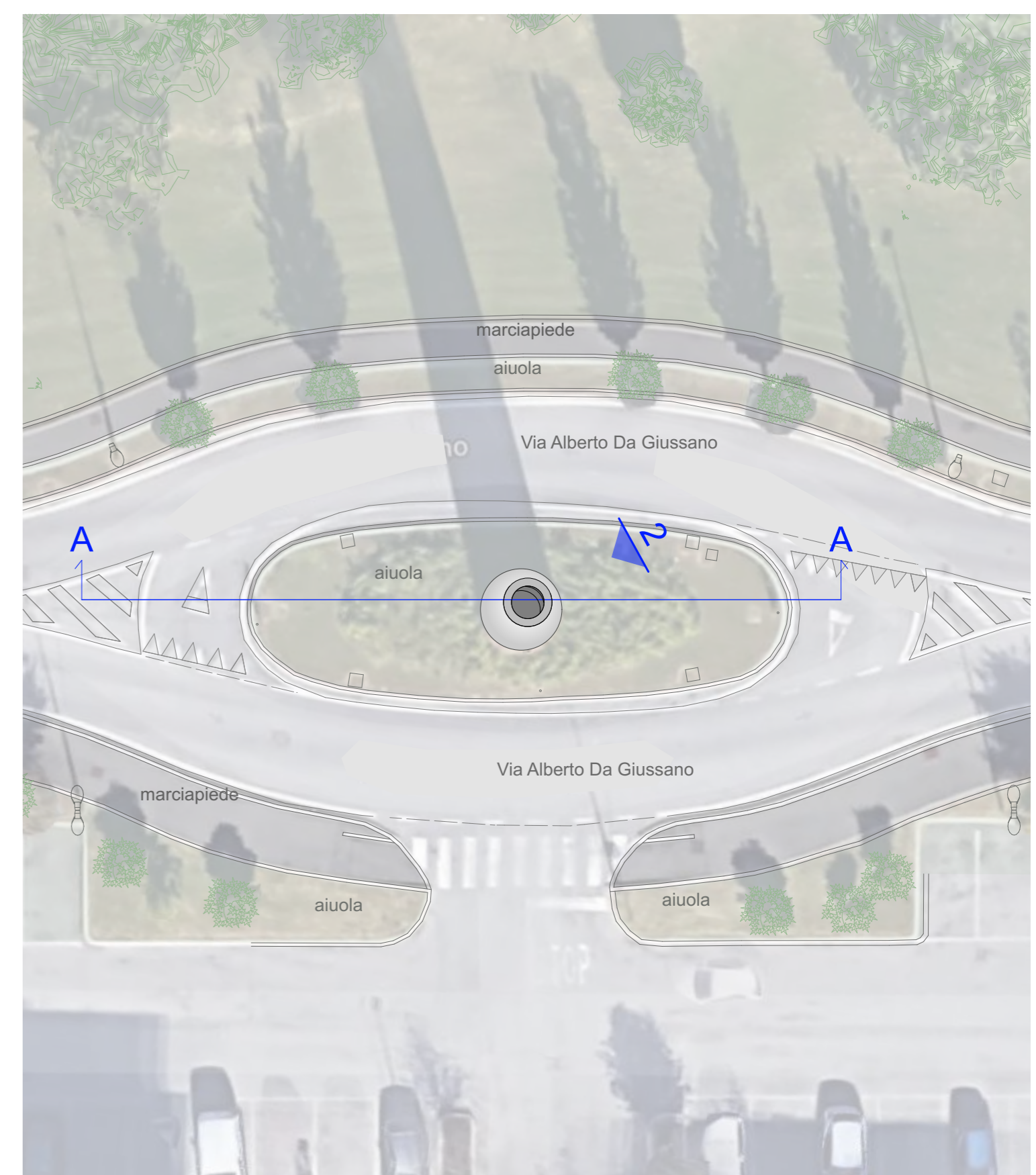

PLANIMETRIA

1:200

Tavola	Codice identificativo	Data di stampa	Commessa
E03	E.00	12/01/2023	413-01-20
Titolo tavola PROGETTO 02 Oggetto PLANIMETRIA, SEZIONE, PROSPETTO			
Scala 1:50			
Committente Comune di Seriate Piazza A. Aleardi, 1 - 24068 - Seriate (BG)			
Progetto PROGETTO ESECUTIVO - 4ª Fase - LAVORI DI MESSA IN SICUREZZA CON PARZIALE Via Alberto da Giussano - 24068 - Seriate (BG)			
Pratica 413-01-20			
esprit architettura architetti associati <small>enricocaribazzani pastrocabirini stefanocamolesse lorenzoredolfi</small>		ing. arrigoni davide <small>Via Petrucci Luigi, 14 - 24125 Bergamo Tel. +39 035 2020266 Fax +39 035 2020266 e-mail: info@espritarchitettura.com web: www.espritarchitettura.com</small>	
Progetto	Direzione lavori	Elaborato	Approvato
architetto Lorenzo Redolfi	-	LR	
<small>/Volumes/esprit/Lavori/Comune Seriate/Ciminiera/D Fase 4 demoliz parziale/04 Progetto/Elaborati Grafici/PLNPE - 4ªFASE Demolizione Ottobre 2022.pln</small>			

**Comune di SERIATE
Provincia di BERGAMO**

COMPUTO METRICO

OGGETTO: **Progetto Definitivo per opere di manutenzione straordinaria**
MESSA IN SICUREZZA CIMINIERA IN MATTONI CON PARZIALE
SMONTAGGIO presso Via Alberto da Giussano.

COMMITTENTE: Comune di Seriate - BG

Data, 12/01/2023

IL TECNICO

Num.Ord. TARIFFA	DESIGNAZIONE DEI LAVORI	DIMENSIONI				Quantità	IMPORTI	
		par.ug.	lung.	larg.	H/peso		unitario	TOTALE
	R I P O R T O							
	LAVORI A MISURA							
1 NC.10.450.0 060.a	Recinzione realizzata con pannelli modulari prefabbricati, composti da telaio zincato e tamponatura con rete elettrosaldata, avente altezza minima di cm 200, posati su idonee basi zavorrate; compreso il montaggio, eventuali giunti di sicurezza, il noleggio per tutta la durata dei lavori, la manutenzione, la segnaletica, lo smontaggio;- per i primi 30 giorni consecutivi o frazione, compreso eventuali spostamenti nell'ambito dell'area di cantiere Recinzione area cantiere		100,00			100,00		
	SOMMANO m					100,00	3,15	315,00
2 NC.10.450.0 050.d	Recinzione con rete in polietilene alta densità, peso 240 g/m², colore arancio, ancorata ad appositi paletti di sostegno in ferro zincato, infissi nel terreno ad interasse di 1 m; compreso il montaggio, lo sfrido, il noleggio per tutta la durata dei lavori, la manutenzione, la segnaletica, lo smontaggio. Per le seguenti altezze: - altezza m 2,00 recinzione area cantiere posata sopra pannelli modulari lato esterno		100,00			100,00		
	SOMMANO m					100,00	9,01	901,00
3 NC.30.300.0 130.a	Nolo di impianto sequenziale composto da: -5 proiettori a LED, classe L8H-L8M conformi alla norma UNI EN 12352 ed omologati dal Ministero delle Infrastrutture e dei Trasporti, per segnalazione luminosa temporanea, ogni proiettore può essere dotato di alimentazione propria con batteria singola o di alimentazione comune con unica batteria e cavo di collegamento; -adattatore per il fissaggio al paletto/delineatore; -paletto/delineatore con pellicola bifacciale di colore a strisce bianco/rosso; -robusta base antiribaltamento. Nel prezzo sono compresi i costi per la consegna, la disposizione e messa in funzione, il ritiro a fine noleggio, trasporti da e per magazzino, la manutenzione sia ordinaria (cambio batterie) che straordinaria (riparazioni da danneggiamenti o malfunzionamenti), la manutenzione per la conservazione in efficienza, ogni equipaggiamento di corredo e/o di ricambio, nonché la remunerazione del personale addetto al funzionamento e/o alla sorveglianza, necessari per garantire continua piena efficienza e funzionalità;- per il primo giorno (24 ore), compreso i costi per la consegna, la disposizione e messa in funzione, il ritiro a fine noleggio, trasporti da e per magazzino					1,00		
	SOMMANO cad					1,00	39,25	39,25
4 NC.30.300.0 130.b	Nolo di impianto sequenziale composto da: -5 proiettori a LED, classe L8H-L8M conformi alla norma UNI EN 12352 ed omologati dal Ministero delle Infrastrutture e dei Trasporti, per segnalazione luminosa temporanea, ogni proiettore può essere dotato di alimentazione propria con batteria singola o di alimentazione comune con unica batteria e cavo di collegamento; -adattatore per il fissaggio al paletto/delineatore; -paletto/delineatore con pellicola bifacciale di colore a strisce bianco/rosso; -robusta base antiribaltamento. Nel prezzo sono compresi i costi per la consegna, la disposizione e messa in funzione, il ritiro a fine noleggio, trasporti da e per magazzino, la manutenzione sia ordinaria (cambio batterie) che straordinaria (riparazioni da danneggiamenti o malfunzionamenti), la manutenzione per la conservazione in efficienza, ogni							
	A R I P O R T A R E							1'255,25

Num.Ord. TARIFFA	DESIGNAZIONE DEI LAVORI	DIMENSIONI				Quantità	IMPORTI	
		par.ug.	lung.	larg.	H/peso		unitario	TOTALE
	R I P O R T O							1'255,25
	equipaggiamento di corredo e/o di ricambio, nonchè la remunerazione del personale addetto al funzionamento e/o alla sorveglianza, necessari per garantire continua piena efficienza e funzionalità:- per ogni giorno (24 ore) successivo al primo					20,00		
	SOMMANO g					20,00	6,07	121,40
5 1C.09.450.00 10.c	Cartelli in alluminio verniciato, tipo monofacciale, per segnaletica di vario tipo, posti in opera: - superficie da 9,1 fino a 19 dm ²					6,00		
	SOMMANO cad					6,00	13,54	81,24
6 NC.10.500.0 200.a	Nolo di box di cantiere ad uso mensa/spogliatoio, realizzato con struttura in profilati di acciaio zincato presso piegati, sollevata da terra, tamponatura e copertura con pannello sandwich costituito da lamiera interna ed esterna e coibente centrale (minimo 40 mm) divisori interni a pannello sandwich, infissi in alluminio/PVC, pavimento di legno idrofugo rivestito in pvc, completo di impianti elettrico, idrico e fognario, arredamenti e servizi in funzione dell'uso. Dimensioni indicative 2,40 x 6,40. Compreso trasporto, montaggio e smontaggio e preparazione della base in cls armata di appoggio. Nolo mensile:- per i primi 30 giorni consecutivi o frazione, compreso trasporto montaggio e smontaggio					1,00		
	SOMMANO cad					1,00	382,88	382,88
7 NC.10.500.0 100.a	Nolo di servizio igienico dedicato, in materiale plastico, con superfici interne ed esterne facilmente lavabili, dotato di un WC alla turca ed un lavabo, completo di serbatoio di raccolta delle acque nere della capacità di almeno 200 l, di serbatoio di accumulo dell'acqua per il lavabo e per lo scarico della capacità di almeno 50 l, e di connessioni idrauliche acque chiare e scure, impianto elettrico e illuminazione. Compreso trasporto, montaggio, smontaggio, preparazione della base, manutenzione. Compreso altresì servizio di adeguata pulizia giornaliera, lo scarico dei rifiuti presso i siti autorizzati, esclusi gli oneri di conferimento a discarica (minimo 4 scarichi/mese):- per i primi 30 giorni consecutivi o frazione, compreso trasporto montaggio e smontaggio					1,00		
	SOMMANO cad					1,00	164,37	164,37
8 010	Analisi chimica campioni reperiti dalla superficie interna della ciminiera per verifica salubrità luogo lavoro VALUTATO N° 2 PROVE					2,00		
	SOMMANO a corpo					2,00	466,40	932,80
9 X.001.005.06 0	Cassetta di pronto soccorso con contenuto minimo di cui all'Allegato 1 del D.M. 388/2003, comprese le eventuali reintegrazioni del contenuto. Costo mensile.					3,00		
	SOMMANO cad					3,00	10,21	30,63
10	Fornitura e posa estintori portatili omologati a polvere di tipo non corrosivo,							
	A R I P O R T A R E							2'968,57

Num.Ord. TARIFFA	DESIGNAZIONE DEI LAVORI	DIMENSIONI				Quantità	IMPORTI	
		par.ug.	lung.	larg.	H/peso		unitario	TOTALE
	R I P O R T O							2'968,57
1C.09.500.00 10.d	abrasivo o tossico, 40% minimo di Map, conformi alla direttiva PED 2014/68/UE, D.Lgs 25.02.2000 n. 93 coordinato con le modifiche del D.Lgs. 15.02.2016 n. 26, DM 07.01.2005 - UNI EN 3-7:2008, manometro rimovibile con valvolina di ritegno a molla incorporata nel corpo valvola, completi di supporti di fissaggio, con capacità: - 6 Kg, classe di fuoco 34A 233BC, manometro Ø 40 mm, supporto a parete					1,00		
	SOMMANO cad					1,00	49,16	49,16
11 NC.10.250.0 070.b	Nolo gruppo elettrogeno silenzioso, dato funzionante, compreso consumo combustibile ed assistenza al funzionamento: - da 11 a 30 KVA stima utilizzo 7 h/giorno *20gg*1mesi	7,00	20,00	1,00		140,00		
	SOMMANO ora					140,00	16,47	2'305,80
12 NC.10.050.0 010.e	Nolo automezzo compreso autista, carburante e lubrificanti, anche ribaltabile: - portata utile da 13,5 a 21 t camion 4 assi per il trasporto macerie: 8 ore a giorno x 8 giorni di lavoro	8,00	8,00			64,00		
	SOMMANO ora					64,00	85,82	5'492,48
13 A2.003.020.0 05.a	Solo carico di materiali di risulta, già accatastati in cantiere e al piano di carico dell'autoveicolo, esclusi gli oneri di trasporto e smaltimento/recupero: a mano VALUTAZIONE VOLUME Ciminiera demolita da quota + ml. 12.00 a quota finale + ml. 28.00 - totale lunghezza demolizione = ml. 16.00 demoliti. - diametro anello vuoto per pieno demolito media = perimetro. cm. 184 x 0.40 larghezza muro ciminiera =		16,00	0,40	1,84	11,78		
	SOMMANO m3					11,78	120,10	1'414,78
14 1C.27.050.01 00.e	Oneri per conferimento in impianti autorizzati dei seguenti rifiuti urbani e speciali non pericolosi:- rifiuti misti dell'attività di costruzione e demolizione (CER 170904) presso impianto di smaltimento autorizzato per rifiuti non pericolosi, secondo il giudizio di ammissibilità in discarica rilasciato dal laboratorio di analisi ai sensi del D.M. 27/09/2010 VALAUTAZIONE TONN. MACERIE: Ciminiera demolita da quota + ml. 12.00 a quota finale + ml. 28.00 - totali = ml. 16.00 demoliti. - diametro anello vuoto per pieno demolito media = perimetro. cm. 184 x 0.40 larghezza muro ciminiera = (peso macerie 17 Q.li/mc) =	17,00	16,00	0,40	1,84	200,19		
	SOMMANO 100 kg					200,19	8,10	1'621,54
15 NC.10.200.0 050.b	Nolo piattaforma aerea autocarrata compreso operatore, con navicella rotante di portata kg 250/300 (durata minima del nolo 8 ore): - altezza fino a 35 m Ciminiera demolita da quota + ml. 12.00 a quota finale + ml. 28.00 - totali = ml. 16.00 demoliti. n° 2 con n° 2 operatori con demolitori a mano / a giorno x 16 giorni di lavoro	2,00	16,00			32,00		
	SOMMANO giorno					32,00	876,08	28'034,56
16 NC.10.200.0	Nolo autogrù telescopica, compreso l'addetto alla manovra, carburante e lubrificante (durata minima del nolo 4 ore): - portata 25 t, braccio telescopico 22							
	A R I P O R T A R E							41'886,89

**Comune di SERIATE
Provincia di BERGAMO**

ELENCO PREZZI

OGGETTO: **Progetto Definitivo per opere di manutenzione straordinaria**
MESSA IN SICUREZZA CIMINIERA IN MATTONI CON PARZIALE
SMONTAGGIO presso Via Alberto da Giussano.

COMMITTENTE: Comune di Seriate - BG

Data, 12/01/2023

IL TECNICO

Num.Ord. TARIFFA	DESCRIZIONE DELL'ARTICOLO	unità di misura	PREZZO UNITARIO
Nr. 1 010	Analisi chimica campioni reperiti dalla superficie interna della ciminiera per verifica salubrità luogo lavoro euro (quattrocentosessantasei/40)	a corpo	466,40
Nr. 2 1C.09.450.00 10.c	Cartelli in alluminio verniciato, tipo monofacciale, per segnaletica di vario tipo, posti in opera: - superficie da 9,1 fino a 19 dm ² euro (tredici/54)	cad	13,54
Nr. 3 1C.09.500.00 10.d	Fornitura e posa estintori portatili omologati a polvere di tipo non corrosivo, abrasivo o tossico, 40% minimo di Map, conformi alla direttiva PED 2014/68/UE, D.Lgs 25.02.2000 n. 93 coordinato con le modifiche del D.Lgs. 15.02.2016 n. 26, DM 07.01.2005 - UNI EN 3-7:2008, manometro rimovibile con valvolina di ritegno a molla incorporata nel corpo valvola, completi di supporti di fissaggio, con capacità: - 6 Kg, classe di fuoco 34A 233BC, manometro Ø 40 mm, supporto a parete euro (quarantanove/16)	cad	49,16
Nr. 4 1C.27.050.01 00.e	Oneri per conferimento in impianti autorizzati dei seguenti rifiuti urbani e speciali non pericolosi:- rifiuti misti dell'attività di costruzione e demolizione (CER 170904) presso impianto di smaltimento autorizzato per rifiuti non pericolosi, secondo il giudizio di ammissibilità in discarica rilasciato dal laboratorio di analisi ai sensi del D.M. 27/09/2010 euro (otto/10)	100 kg	8,10
Nr. 5 A2.003.020.0 05.a	Solo carico di materiali di risulta, già accatastati in cantiere e al piano di carico dell'autoveicolo, esclusi gli oneri di trasporto e smaltimento/recupero: a mano euro (centoventi/10)	m3	120,10
Nr. 6 MA.00.005.0 002	Operaio edile 4° livello euro (quarantauno/15)	ora	41,15
Nr. 7 MA.00.005.0 015	Operaio comune edile 1° livello euro (trentadue/81)	ora	32,81
Nr. 8 MU.07.080.0 070.a	Speciale supporto a protezione aiuola e strada durante i lavori per caduta calcinacci, realizzata in tessuto non tessuto in fibra 100% poliestere, fornito in rotoli, peso: - 600 gr/m ² euro (due/33)	m ²	2,33
Nr. 9 NC.10.050.0 010.e	Nolo automezzo compreso autista, carburante e lubrificanti, anche ribaltabile: - portata utile da 13,5 a 21 t euro (ottantacinque/82)	ora	85,82
Nr. 10 NC.10.200.0 040.b	Nolo autogrù telescopica, compreso l'addetto alla manovra, carburante e lubrificante (durata minima del nolo 4 ore): - portata 25 t, braccio telescopico 22 m euro (centotré/24)	ora	103,24
Nr. 11 NC.10.200.0 050.b	Nolo piattaforma aerea autocarrata compreso operatore, con navicella rotante di portata kg 250/300 (durata minima del nolo 8 ore): - altezza fino a 35 m euro (ottocentosestantasei/08)	giorno	876,08
Nr. 12 NC.10.250.0 070.b	Nolo gruppo elettrogeno silenziato, dato funzionante, compreso consumo combustibile ed assistenza al funzionamento: - da 11 a 30 KVa euro (sedici/47)	ora	16,47
Nr. 13 NC.10.450.0 050.d	Recinzione con rete in polietilene alta densità, peso 240 g/m ² , colore arancio, ancorata ad appositi paletti di sostegno in ferro zincato, infissi nel terreno ad interasse di 1 m; compreso il montaggio, lo sfrido, il noleggio per tutta la durata dei lavori, la manutenzione, la segnaletica, lo smontaggio. Per le seguenti altezze: - altezza m 2,00 euro (nove/01)	m	9,01
Nr. 14 NC.10.450.0 060.a	Recinzione realizzata con pannelli modulari prefabbricati, composti da telaio zincato e tamponatura con rete elettrosaldata, avente altezza minima di cm 200, posati su idonee basi zavorrate; compreso il montaggio, eventuali giunti di sicurezza, il noleggio per tutta la durata dei lavori, la manutenzione, la segnaletica, lo smontaggio:- per i primi 30 giorni consecutivi o frazione, compreso eventuali spostamenti nell'ambito dell'area di cantiere euro (tre/15)	m	3,15
Nr. 15 NC.10.500.0 100.a	Nolo di servizio igienico dedicato, in materiale plastico, con superfici interne ed esterne facilmente lavabili, dotato di un WC alla turca ed un lavabo, completo di serbatoio di raccolta delle acque nere della capacità di almeno 200 l, di serbatoio di accumulo dell'acqua per il lavabo e per lo scarico della capacità di almeno 50 l, e di connessioni idrauliche acque chiare e scure, impianto elettrico e illuminazione. Compreso trasporto, montaggio, smontaggio, preparazione della base,		

Num.Ord. TARIFFA	DESCRIZIONE DELL'ARTICOLO	unità di misura	PREZZO UNITARIO
	manutenzione. Compreso altresì servizio di adeguata pulizia giornaliera, lo scarico dei rifiuti presso i siti autorizzati, esclusi gli oneri di conferimento a discarica (minimo 4 scarichi/mese):- per i primi 30 giorni consecutivi o frazione, compreso trasporto montaggio e smontaggio euro (centosessantaquattro/37)	cad	164,37
Nr. 16 NC.10.500.0 200.a	Nolo di box di cantiere ad uso mensa/spogliatoio, realizzato con struttura in profilati di acciaio zincato presso piegati, sollevata da terra, tamponatura e copertura con pannello sandwich costituito da lamiera interna ed esterna e coibente centrale (minimo 40 mm) divisori interni a pannello sandwich, infissi in alluminio/PVC, pavimento di legno idrofugo rivestito in pvc, completo di impianti elettrico, idrico e fognario, arredamenti e servizi in funzione dell'uso. Dimensioni indicative 2,40 x 6,40. Compreso trasporto, montaggio e smontaggio e preparazione della base in cls armata di appoggio. Nolo mensile:- per i primi 30 giorni consecutivi o frazione, compreso trasporto montaggio e smontaggio euro (trecentoottantadue/88)	cad	382,88
Nr. 17 NC.30.300.0 130.a	Nolo di impianto sequenziale composto da: -5 proiettori a LED, classe L8H-L8M conformi alla norma UNI EN 12352 ed omologati dal Ministero delle Infrastrutture e dei Trasporti, per segnalazione luminosa temporanea, ogni proiettore può essere dotato di alimentazione propria con batteria singola o di alimentazione comune con unica batteria e cavo di collegamento; -adattatore per il fissaggio al paletto/delineatore; -paletto/delineatore con pellicola bifacciale di colore a strisce bianco/rosso; -robusta base antiribaltamento. Nel prezzo sono compresi i costi per la consegna, la disposizione e messa in funzione, il ritiro a fine noleggio, trasporti da e per magazzino, la manutenzione sia ordinaria (cambio batterie) che straordinaria (riparazioni da danneggiamenti o malfunzionamenti), la manutenzione per la conservazione in efficienza, ogni equipaggiamento di corredo e/o di ricambio, nonché la remunerazione del personale addetto al funzionamento e/o alla sorveglianza, necessari per garantire continua piena efficienza e funzionalità:- per il primo giorno (24 ore), compreso i costi per la consegna, la disposizione e messa in funzione, il ritiro a fine noleggio, trasporti da e per magazzino euro (trentanove/25)	cad	39,25
Nr. 18 NC.30.300.0 130.b	idem c.s. ...funzionalità:- per ogni giorno (24 ore) successivo al primo euro (sei/07)	g	6,07
Nr. 19 X.001.005.06 0	Cassetta di pronto soccorso con contenuto minimo di cui all'Allegato 1 del D.M. 388/2003, comprese le eventuali reintegrazioni del contenuto. Costo mensile. euro (dieci/21)	cad	10,21

**Comune di SERIATE
Provincia di BERGAMO**

QUADRO ECONOMICO

OGGETTO: **Progetto Definitivo per opere di manutenzione straordinaria**
MESSA IN SICUREZZA CIMINIERA IN MATTONI CON PARZIALE
SMONTAGGIO presso Via Alberto da Giussano.

COMMITTENTE: Comune di Seriate - BG

Data, 12/01/2023

IL TECNICO



A	SOMME A BASE D'APPALTO	Costo	Parziale
	a misura	0,00 €	
	a corpo	62.949,56 €	
	in economia	0,00 €	
	Importo totale LAVORI – Totale (A)		62.949,56 €
B	IMPORTI PER L'ATTUAZIONE DEI PIANI DELLA SICUREZZA	Costo	Parziale
	a misura	0,00 €	
	a corpo	2.084,93 €	
	in economia	0,00 €	
	Importo totale SICUREZZA – Totale (B)		2.084,93 €
C	SOMME A DISPOSIZIONE	Costo	Parziale
	Lavori in economia, previsti in progetto ed esclusi dall'appalto	0,00 €	
	Rilievi accertamenti ed indagini	0,00 €	
	Allacciamenti a pubblici servizi	0,00 €	
	imprevisti (5%) iva inclusa	3.147,48 €	
	Acquisizione aree o immobili	0,00 €	
	Incentivi alle funzioni tecniche di cui all'art.113 del D.LGS 50/2016	0,00 €	
	Spese tecniche relative a progettazione, alle necessarie attività preliminari e di supporto, nonché al coordinamento della sicurezza in fase di progettazione, alle conferenze di servizi, alla direzione lavori ed al coordinamento della sicurezza, pratica CPI, collaudo statico	5.000,00 €	
	Spese per attività di consulenza o di supporto	0,00 €	
	Eventuali spese per commissioni giudicatrici e contributo ANAC	30,00 €	
	Spese per pubblicità e, ove previsto, per opere artistiche	0,00 €	
	Spese per accertamenti di laboratorio e verifiche tecniche previste dal capitolato speciale d'appalto, collaudo tecnico-amm.vo, collaudo statico ed altri eventuali collaudi specialistici	0,00 €	
	Spese ANAC	0,00 €	
	Iva su lavori	13.848,90 €	
	Iva su oneri della sicurezza	458,68 €	
	Iva su spese tecniche (aliquota 22%+4%+Iva sul 4%)	1.344,00 €	
	Iva su forniture e servizi	0,00 €	
	Iva su indagini	0,00 €	
	Importo totale somme a disposizione – Totale (C)		23.829,07 €
A+B+C	Totale (Inclusa IVA)		88.863,56 €

Spett.

COMUNE DI SERIATE
Servizio Lavori Pubblici
Settore 3
Piazza Angiolo Alebardi, 1
24068 - SERIATE (BG)

Alla c.a. RUP Arch. Paolo Caglioni

Bergamo 25.01.2023

Rif: OPERE DI MANUTENZIONE PER LA MESSA IN SICUREZZA DELLA CIMINIERA
DI VIA ALBERTO DA GIUSSANO

Oggetto: CHIARIMENTO IN MERITO ALL'ART. 90 DLGS 81/2008

I sottoscritti:

- Redolfi arch. Lorenzo (cf RDLLNZ68E30I628V) ordine architetti di BG n.1451, quale legale rappresentante di "Esprit Architettura Architetti Associati" (p.iva 03635760162) con sede in Bergamo (BG) via G.B. Moroni n. 310
- Arrigoni ing. Davide (cf RRGDVD68P16A794D) ordine ingegneri di BG n.2238, (p.iva 02513420162) con sede in Bergamo (BG) via Borgo Palazzo n. 116/b

Nella qualità nella qualità di professionisti incaricati per la verifica della stabilità strutturale e la messa in sicurezza della ciminiera in oggetto, visto che viene previsto l'incarico ad un'unica ditta esecutrice dei lavori, si comunica che ci si trova in situazione di "Non applicabilità dell'art. 90 del D. Lgs. n° 81/2008" come comma 3 del predetto articolo.

A disposizione per qualsiasi chiarimento, porgo Distinti saluti

Redolfi Lorenzo

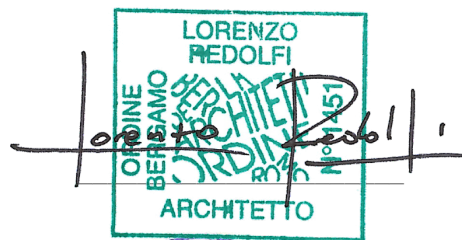

Arrigoni Davide



Letto, approvato e sottoscritto:

Il Sindaco
Cristian Vezzoli

Il Segretario Generale
Alberto Bignone

Documento prodotto in originale informatico e firmato digitalmente ai sensi dell'art. 20 del "Codice dell'amministrazione digitale" (D.Lgs. 82/2005).
